



NOVI
OUTLANDER

INVITE



Poglavitne lastnosti

- 16" platišča iz lahke litine s pnevmatikami 215/70 R16
- Zunanje kljuke vrat v barvi vozila
- Električno nastavljiva in ogrevana zunanja ogledala v barvi vozila
- Deljena zadnja vrata prtljažnega prostora
- Oblazinjenje sedežev iz črnega blaga
- Volan iz uretana
- Dvostopenjski varnostni zračni blazini, stranski varnostni zračni blazini in stranske varnostne zračne zavese
- Samodejna klimatska naprava
- Avdio naprava s CD predvajalnikom (združljiv z mp3)
- Vtičnica za zunanji vir glasbe (AUX)
- Aktivni nadzor stabilnosti vozila (ASC)
- Daljinsko centralno zaklepanje



INTENSE



Poglavitne lastnosti

- Kromirana maska in sprednje meglenke
- Kromirana letvica prtljažnih vrat
- Električno nastavljiva, zložljiva in ogrevana zunanja ogledala v barvi vozila z integriranim LED smernikom
- Kromirana zgornja letvica vrat in zatemnjena stekla
- Kromiran nastavek izpušne cevi
- Strešni nosilci v srebrni barvi
- Usnjen volan s stikali za daljinsko upravljanje in usnjena prestavna ročica
- Tempomat
- Obvolanski ročiči za prestavljanje iz magnezija (samo pri TC-SST in CVT menjalniku)
- Potovalni računalnik z LCD QVGA zaslonom
- Oblazinjenje sedežev in dela armaturne plošče z umetnim usnjem
- Samodejno zlaganje in pregibanje sedežev v drugi vrsti



INTENSE +



Poglavitne lastnosti

- 18" platišča iz lahke litine s pnevmatikami 225/55 R18
- Dvojni ksenonski žarometi s sistemom za osvetlitev ovinkov (AFS)
- Naprava za čiščenje žarometov
- Zunanje kljuke vrat v srebrni barvi
- Rockford Fosgate premijski avdio sistem z 710W ojačevalcem in 9 zvočniki
- Bluetooth prostoročni sistem za telefoniranje
- Kromiran insert v pragovih vrat
- Tretja vrsta sedežev (Hide&Seat)
- Pameten sistem vstopanja in zagona motorja brez ključa
- Parkirni senzorji zadaj



INSTYLE



Poglavitne lastnosti

- 18" premijska platišča iz lahke litine
- Električno nastavljivo strešno okno s sistemom proti priprtju
- Usnjeno oblazinjenje sedežev, voznikova električno nastavljiva, sprednja sedeža ogrevana
- Navigacijski sistem s 7" LCD barvnim zaslonom na dotik, CD/DVD predvajalnikom in strežnikom za glasbo (združljiv z mp3) z vgrajenim trdim diskom kapacitete 40 GB, vzvratna kamera za pomoč pri parkiranju in vzvratni vožnji



IZBERITE BARVO VOZILA IN NOTRANJOST



ČRNA AMETHYST (B)



MODRA TANZANITE (B)



SIVA STONE (B)



RJAVA GRANITE (K)



SREBRNA COOL (K)



BELA SILKY (B)



RDEČA ORIENT (K)



BELA POLAR (N)

IZBERITE BARVO VOZILA IN NOTRANJOST



1. Črno usnje
2. Bež usnje
3. Kombinacija črnega umetnega usnja in blaga
4. Črno blago

Model	INVITE	INTENSE	INTENSE+	INSTYLE
Oblazinjenje sedežev	Črno blago	Kombinacija črnega umetnega usnja in blaga	Kombinacija črnega umetnega usnja in blaga	Črno ali bež usnje
Barva vozila				
1 Črna Amethyst (B) X42	■	■	■	■
2 Modra Tanzanite (B) D14	■	■	■	■
3 Siva Stone (B) A39	■	■	■	■
4 Rjava Granite (K) C06	■	■	■	■
5 Srebrna Cool (K) A31	■	■	■	■
6 Bela Silky (B) W13	■	■	■	■
7 Rdeča Orient (K) P26	■	■	■	■
8 Bela Polar (N) W19	■	■	■	■

■ Na voljo

(K) Kovinska (B) Biserna (N) Navadna

Opomba: Barve in materiali so približni in se lahko razlikujejo od originala.

OSNOVNA IN DODATNA OPREMA

■ Osnovna oprema ○ Dodatna oprema - Ni na voljo

Model		INVITE	INTENSE	INTENSE+	INSTYLE
Varnost in zaščita	Prisilno zračeni zavorni diski spredaj	■	■	■	■
	Zavorni diski zadaj	■	■	■	■
	Protiblokirni sistem zaviranja (ABS) z elektronsko porazdelitvijo zavorne sile (EBD)	■	■	■	■
	Pomočnik pri speljevanju v klanec (HSA)	-	-	■*1	■*1
	Dvostopenjski varnostni zračni blazini na voznikovi in sovoznikovi strani (sovoznikova z možnostjo izklopa)	■	■	■	■
	Stranski varnostni zračni blazini na voznikovi in sovoznikovi strani	■	■	■	■
	Stranske varnostne zavese v prvi in drugi vrsti	■	■	■	■
	Aktivni nadzor stabilnosti in zdrsa vozila (ASTC)	■	■	■	■
	3-točkovni varnostni pas z ELR (spredaj), 2x	■	■	■	■
	3-točkovni varnostni pas z ELR (druga vrsta), 3x	■	■	■	■
	3-točkovni varnostni pas z ELR (tretja vrsta), 2x	-	-	■	■
	Zvočni in vizualni opozorilnik uporabe sprednjih varnostnih pasov	■	■	■	■
	ISO-FIX sidrišče za otroški sedež v drugi vrsti	■	■	■	■
	Karoserija s povečano varnostjo RISE (Reinforced Impact Safety Evolution)	■	■	■	■
	Po višini nastavljiva držala za varnostne pasove spredaj	■	■	■	■
	LED zadnje luči	■	■	■	■
	Samodejen vklop smernikov ob zaviranju v sili (ESS)	■	■	■	■
Parkirni senzorji zadaj	-	-	■	-	
Zunanost	16" platišča iz lahke litine s pnevmatikami 215/70 R16	■	■	-	-
	18" platišča iz lahke litine s pnevmatikami 225/55 R18	-	-	■	-
	18" premijska platišča iz lahke litine s pnevmatikami 225/55 R18	-	-	-	■
	Rezervno kolo (varčno s prostorom)	■	■	■	■
	Kromiran nastavek izpušne cevi	-	■	■	■
	Kromiran insert v pragovih vrat	-	■	■	■
	Zadnje zavesice (na voljo kot dodatna oprema)	○	○	○	○
	Zunanje kljuke vrat v barvi vozila	■	■	-	-
	Zunanje kljuke vrat v srebrni barvi	-	-	■	■
	Strešni nosilci v srebrni barvi	-	■	■	■
	Kromirana maska	-	■	■	■
	Kromirana zgornja letvica vrat in letvica prtljažnih vrat	-	■	■	■
	Odbijači v barvi vozila	■	■	■	■
	Sprednja okrasna plošča odbijača v črni barvi	■	-	-	-
	Sprednja okrasna plošča odbijača v srebrni barvi	-	■	■	■
	Spodnji del zadnjega odbijača v temno sivi barvi	■	■	■	■
	Zadnji spojler z visoko nameščeno LED tretjo zavorno lučjo	■	■	■	■
	Deljiva vrata prtljažnika	■	■	■	■
	Električno nastavljiva in ogrevana zunanja ogledala v barvi vozila	■	-	-	-
Električno nastavljiva, zlozljiva in ogrevana zunanja ogledala v barvi vozila z integriranimi LED smerniki	-	■	■	■	
Električno nastavljivo strešno okno s sistemom proti priprtju	-	-	-	■	
Notranjost	Deli armaturne plošče in vrat oblažinjeni z umetnim usnjem	-	■	■	■
	Volan in prestavna ročica iz uretana	■	-	-	-
	Usnjen volan s stikali za daljinsko upravljanje tempomata in avdio naprave ter usnjena prestavna ročica	-	■	■	■
	Sredinska konzola z nastavljivim naslonom za roke	■	■	■	■
	Sprednji sovoznikov predal s ključavnico	■	■	■	■
	Hlajen predal pred sovoznikom	-	■	■	■
	Predal za odlaganje na armaturni plošči s pokrovom	■	■	■	■
	Sprednja senčnika z osvetljenimi ogledali in držalom za vizitke	■	■	■	■
	Držala za plastenke	■	■	■	■
	Držala za steklenice v vratih (4x)	■	■	■	■
	12V vtičnica v prtljažnem prostoru, sredinski konzoli in talni konzoli	■	■	■	■
	Držalo za sončna očala	■	■	■	-
	Kromiran okrasni del na pragovih vrat	-	-	■	■
	Prtljažni prostor	■	■	■	■
	Pokrivalo prtljažnega prostora	■	■	■	■
	Odlagalni predal pod prtljažnim prostorom	■	■	-	-
4 kljuke za mrežo	■	■	■	■	
Nakladalne letvice	■	■	■	■	

*1: standardno pri 2.2 DI-D TC-SST in 2.4 CVT modelih

OSNOVNA IN DODATNA OPREMA

■ Osnovna oprema ○ Dodatna oprema - Ni na voljo

Model		INVITE	INTENSE	INTENSE+	INSTYLE
Notranja osvetlitev	Osvetlitev v sprednjem delu kabine z lučko za branje	■	■	■	■
	Osvetlitev v zadnjem delu kabine	■	■	■	■
	Osvetlitev prtljažnega prostora	■	■	■	■
	Luč na konzoli	■	■	■	■
	Osvetlitev stikala za zagon	■	■	■	■
	Osvetlitev sprednjega predala pri sovozniku	■	■	■	■
Udobje	Tempomat (z upravljanjem na volanu)	-	■	■	■
	Potovalni računalnik z 3,5" QVGA LCD zaslonom	-	■	■	■
	Daljinsko centralno zaklepanje (dva daljinca)	■	■	■	■
	Pameten sistem vstopanja in zagona motorja brez ključa (dva pametna ključa)	-	-	■	■
	Električno pomična stekla s funkcijo proti priprtju	■	■	■	■
	Samodejna klimatska naprava	■	■	■	■
	Brisalci s senzorjem za zaznavanje hitrosti	■	■	■	■
	Senzor za dež	-	■	■	■
Obvolanski ročici za prestavljanje iz magnezija (samo pri samodejnem menjalniku)	-	■	■	■	
Avdio in komunikacija	Avdio naprava AM/FM s CD predvajalnikom (združljiv z mp3), 6 zvočnikov	■	■	-	-
	Avdio naprava AM/FM s izmenjevalcem za 6 CD-jev (združljiv z mp3), 6 zvočnikov	-	-	■	-
	Rockford Fosgate® premiumski avdio sistem s 710W ojačevalcem in 9 zvočniki	-	-	■	■
	Navigacijski sistem z 7" LCD barvnim zaslonom na dotik, CD/DVD predvajalnikom (združljiv z mp3) in strežnikom za glasbo z vgrajenim trdim diskom kapacitete 40GB	○	○	○	■
	Bluetooth prostoročni sistem za telefoniranje z upravljanjem na volanu	-	-	■	■
	Strešna antena	■	■	■	■
	DVD sistem z 9" ekranom za zadnje sedeže in brezžičnima slušalkama (na voljo kot dodatna oprema)	○	○	○	○
	Vtičnica za zunanji vir glasbe (AUX)	■	■	■	■
Sedeži	Oblazinjenje sedežev s črnim blagom	■	-	-	-
	Oblazinjenje sedežev s kombinacijo črnega umetnega usnja in blaga	-	■	■	-
	Usnjeni sedeži, voznikov sedež električno nastavljen, sprednja sedeža ogrevana	-	-	-	■
	Sprednji sedeži				
	Po višini ročno nastavljen voznikov sedež	■	■	■	-
	Žep na hrbtnišču prednjih sedežev	■	■	■	■
	Po višini nastavljiva naslonjala za glavo	■	■	■	■
	Druga vrsta sedežev				
	Zlaganje in pregibanje sedežev v drugi vrsti (60:40)	■	-	-	-
	Ločeno vzdolžno premikanje sedežev v drugi vrsti (80mm) (60:40)	-	■	■	■
	Samodejno zlaganje in pregibanje sedežev v drugi vrsti (60:40)	-	■	■	■
	Sredinsko naslonjalo za roke z držali za plastenke	■	■	■	■
	Po višini nastavljiva naslonjala za glavo	■	■	■	■
Tretja vrsta sedežev					
Hide&Seat sedeži	-	-	■	■	
Osvetlitev in vidljivost	Zatemnjena stekla (stranska zadnja in zadnje steklo)	-	■	■	■
	Halogenski žarometi z ročno nastavitvijo višine	■	■	-	-
	Dvojni ksenonski žarometi s sistemom za osvetlitev ovinkov (AFS) in samodejno nastavitvijo višine	-	-	■	■
	Naprava za čiščenje žarometov	-	-	■	■
	Sprednje meglenke s kromirano obrobo	-	■	■	■
	LED zadnje luči	■	■	■	■
	Tonirana stekla (zeleni odtenek)	■	■	■	■
	Brisalca vetrobranskega stekla s pranjem (2 hitrosti/odvisno od hitrosti vozila)	■	■	■	■
	Brisalec zadnjega stekla s pranjem	■	■	■	■
	Gretje zadnjega stekla	■	■	■	■
	Senzor za osvetlitev (samodejen vklop žarometov)	■	■	■	■
	Nastavljivost žarometov	■	■	■	■
	Zadnja meglenka	■	■	■	■

TEHNIČNE LASTNOSTI

■ Na voljo - Ni na voljo

	2WD	2WD	4WD
	2.0 litrski MIVEC 5-stopenjski ročni menjalnik	2.0 litrski MIVEC 6-stopenjski samodejni CVT* menjalnik	2.0 litrski DI-D 6-stopenjski ročni menjalnik
INVITE	■	-	■
INTENSE	■	■	■
INTENSE+	-	-	■
INSTYLE	-	-	■
Motor	2.0 litrski	2.0 litrski	2.0 litrski DOHC turbodizelski
Tip	16-ventilski DOHC MIVEC	16-ventilski DOHC MIVEC	z notranjim hlajanjem DI-D
Delovna prostornina	ccm	1.998	1.968
Sistem vbrizga goriva	ECI-MULTI	ECI-MULTI	Common-rail
Stopnja emisije	Euro-4	Euro-4	Euro-4
Največja moč (EEC neto)	kW(KM) / vrt/min	108 (147) / 6.000	103 (140) / 4.000
Največji navor (EEC neto)	Nm / vrt/min	199 / 4.200	310 / 1.750
Gorivni sistem			
Vrsta goriva	Neosvinčen (95)	Neosvinčen (95)	Dizel
Prostornina posode za gorivo	1	63	60
Menjalnik	Enolamelna suha sklopka z membransko vzmetjo, samo nastavljava		
Sklopka			
Prestavno razmerje			
1. prestava	3,538	2,349	3,818
2. prestava	1,913	1,517	2,045
3. prestava	1,333	1,105	1,366
4. prestava	1,028	0,857	0,974
5. prestava	0,820	0,680	0,897
6. prestava	-	0,394	0,790
Vzratna	3,583	1,750	4,139
Končna	4,562	6,466	4,058 (1.-4.), 3,450 (5.-6., vzratna)
Zmogljivost			
Pospešek** (0-100km/h)	s	10,8	12,2
Največja hitrost***	km/h	184	180
Poraba goriva**			
Mestna vožnja	l/100 km	10,3	10
Relacijska vožnja	l/100 km	6,6	6,4
Kombinirana vožnja	l/100 km	8	7,7
Emisija CO ₂ **	g/km	189	182
Vlečna zmogljivost (z zavoro)	kg	2.000	2.000
Vlečna zmogljivost (brez zavore)	kg	750	750
Vzmetenje	McPherson vzmetna noga s stabilizatorjem		
Spredaj			
Zadaj	Posamično vpetje, večkratna Multilink obesa s stabilizatorjem		
Zavore	294 mm prisilno zračeni zavorni diski, debeline 24 mm		
Spredaj			
Zadaj	302 mm zavorni diski, debeline 10 mm		
Krmiljenje	Zobata letev z ojačevalnikom		
Tip			
Teže in obremenitve			
Neto teža vozila	kg	1.465 za Invite 1.470 za Intense	1.500
Največja dovoljena teža vozila	kg	2.070	2.070
Največja obremenitev strehe	kg	80	80
Največja obremenitev prtljažnih vrat	kg	200	200
Prostornina prtljažnika	l	771-1.691	771-1.691

* CVT (Continuously variable Transmission - brezstopenjski menjalnik)

** Poraba goriva in emisije CO₂ se lahko razlikujejo glede na opremo

*** Meritve opravljenje pri Mitsubishi Motors Corporation

TEHNIČNE LASTNOSTI

■ Na voljo - Ni na voljo

	4WD	4WD	4WD
	2.2 litrski DI-D 6-stopenjski ročni menjalnik	2.2 litrski DI-D 6-stopenjski samodejni TC-SST menjalnik	2.4 litrski MIVEC 6-stopenjski samodejni CVT* menjalnik
INVITE	-	-	-
INTENSE	-	-	-
INTENSE+	■	■	■
INSTYLE	■	■	■
Motor	2.2 litrski DOHC turbodizelski z notranjim hlajenjem DI-D	2.2 litrski DOHC turbodizelski z notranjim hlajenjem DI-D	2.4 litrski 16-ventilski DOHC MIVEC
Delovna prostornina	ccm	2.179	2.360
Sistem vbrizga goriva	Common-rail	Common-rail	ECI-MULTI
Stopnja emisije	Euro-4	Euro-4	Euro-4
Največja moč (EEC neto)	kW(KM) / vrt/min	115 (156) / 4.000	125 (170) / 6.000
Največji navor (EEC neto)	Nm / vrt/min	380 / 2.000	232 / 4.100
Gorivni sistem			
Vrsta goriva	Dizel	Dizel	Neosvinčen (95)
Prostornina posode za gorivo	l	60	60
Menjalnik	Enolamelna suha sklopka z membransko vzmetjo, samo nastavljiva		
Sklopka			
Prestavno razmerje			
1. prestava	3,818	3,833	2,349
2. prestava	2,045	2,095	1,517
3. prestava	1,290	1,345	1,105
4. prestava	0,926	0,970	0,857
5. prestava	0,853	0,756	0,680
6. prestava	0,711	0,613	0,394
Vzratna	4,139	4,011	1,750
Končna	4,058 (1.-4.), 3.450 (5.-6., vzratna)	4,062	6,466
Zmogljivost			
Pospešek** (0-100km/h)	s	11,1	10,8
Največja hitrost***	km/h	200	190
Poraba goriva**			
Mestna vožnja	l/100 km	9,2	11,7
Relacijska vožnja	l/100 km	5,8	7,1
Kombinirana vožnja	l/100 km	7,0	8,8
Emisija CO ₂ **	g/km	185	208
Vlečna zmogljivost (z zavoro)	kg	2.000	1.600
Vlečna zmogljivost (brez zavore)	kg	750	750
Vzmetenje	McPherson vzmetna noga s stabilizatorjem		
Spredaj	Posamično vpetje, večkratna Multilink obesa s stabilizatorjem		
Zadaj			
Zavore	294 mm prisilno zračeni zavorni diski, debeline 24 mm		
Spredaj	302 mm zavorni diski, debeline 10 mm		
Zadaj			
Krmiljenje	Zobata letev z ojačevalnikom		
Tip			
Teže in obremenitve			
Neto teža vozila	kg	1.735	1.625
Največja dovoljena teža vozila	kg	2.410	2.290
Največja obremenitev strehe	kg	80	80
Največja obremenitev prtljažnih vrat	kg	200	200
Prostornina prtljažnika	l	771-1.691	771-1.691

* CVT (Continuously variable Transmission - brezstopenjski menjalnik)

** Poraba goriva in emisije CO₂ se lahko razlikujejo glede na opremo

*** Meritve opravljenje pri Mitsubishi Motors Corporation

OPREMSKI POUČENKI



1. Senzor za dež
2. Sredinska konzola z nastavljamim naslonom za roke
3. Vtičnica za zunanji vir glasbe ali videa (AUX)
4. Parkirni senzorji zadaj
5. Kromiran okrasni del na pragovih vrat
6. Kromiran nastavek izpušne cevi
7. Rockford Fosgate premiumski avdio sistem
8. Navigacijska naprava s strežnikom za glasbo
9. Usnjen volan s stikali za daljinsko upravljanje
10. Hlajen predal pri sovozniku
11. Električno nastavljivo strešno okno s sistemom proti priprtju
12. 18" platišča iz lahke litine
13. 18" premiumski platišča iz lahke litine



DIMENZIJE

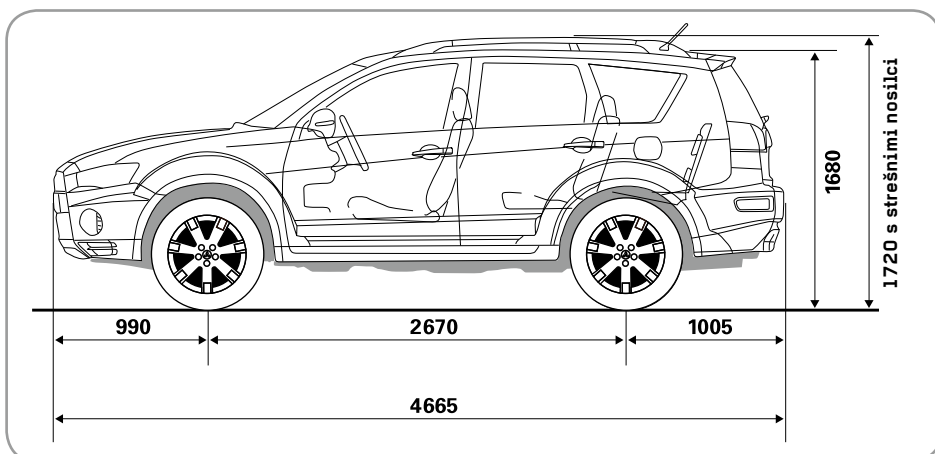
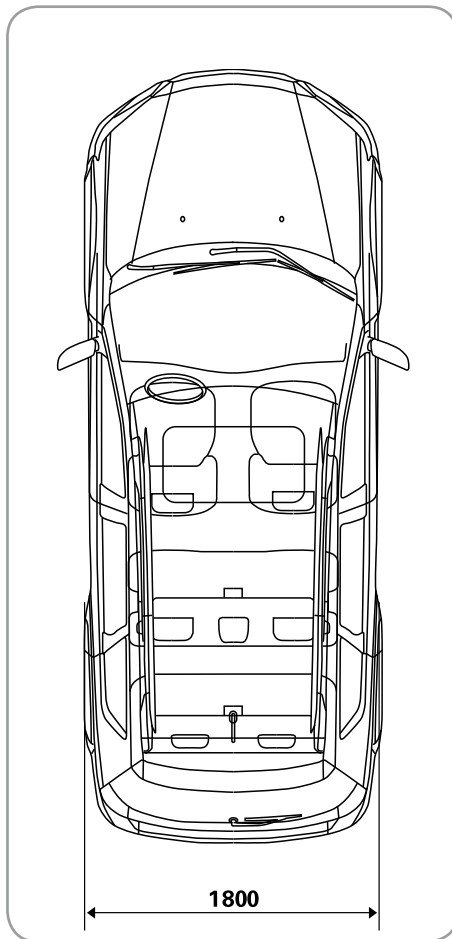
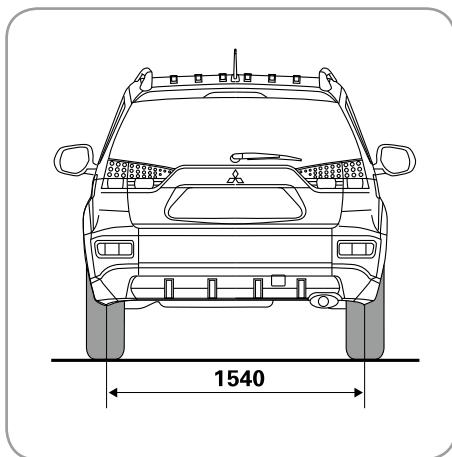
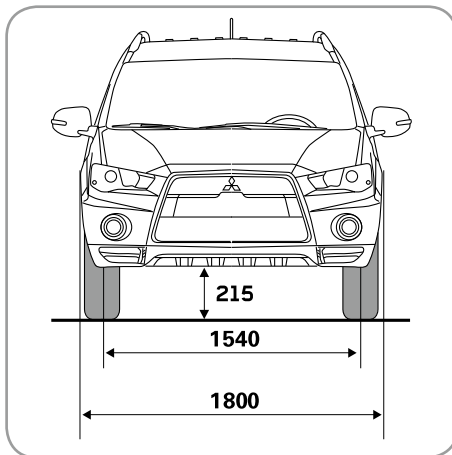

Vse mere so v milimetrih.

IZJEMNE POPRODAJNE STORITVE ZA BREZSKRIBNO POTOVANJE

V Evropi je pooblaščenih več kot 2500 Mitsubishijevih servisov, ki vam lahko priskočijo na pomoč, kjerkoli bi se znašli v težavah.

PROFESIONALNO SERVISIRANJE

Vsako vozilo potrebuje redne preglede in vzdrževanje. Ne le zaradi mobilnosti, temveč predvsem zaradi vaše varnosti in varnosti vaših sopotnikov. Usposobljeni strokovnjaki uporabljajo specializirano diagnostično opremo in originalne Mitsubishijeve nadomestne dele in morajo izpolnjevati visoke standarde, da lahko nastopajo kot pooblaščen Mitsubishijeva servisna točka. S stroški vas bodo seznanili vnaprej, tako da ne bo neprijetnih presenečenj, ko se boste vrnili po vozilo.

ORIGINALNI DELI MITSUBISHI MOTORS

Tudi najmanjše tehnične pomanjkljivosti lahko pripeljejo do nesreče. Prav zaradi tega so vsi Mitsubishijevi nadomestni deli razviti in testirani tako, da izpolnjujejo visoke zahteve po kakovosti. Priporočamo vam, da uporabljate originalne nadomestne dele zato, da boste ohranili celovitost in varnost vašega vozila in potnikov. Vsi originalni nadomestni deli so na voljo na Mitsubishijevih pooblaščenih servisnih točkah. Ponosni smo, da nas raziskave kakovosti poprodajnih storitev vedno znova uvrščajo v sam vrh.

CELOVITA GARANCIJA - JASNO

Vsa nova Mitsubishijeva vozila imajo triletno garancijo do maksimalno 100.000 prevoženih kilometrov, odvisno od tega katero vrednost doseže vozilo prej. Protikorozijska garancija velja do 12 let, odvisno od modela. Statistike, ki merijo zanesljivost vozil, so za Mitsubishi res odlične, a če bi se vam vseeno kaj pripetilo, vam ponujamo MAP.



MAP – BREZPLAČNA POMOČ PRI OKVARI

Ker vam želimo dokazati, da delamo za vašo mobilnost in da verjamemo v zanesljivost naših vozil, boste ob nakupu novega Mitsubishija prejeli brezplačno kartico MAP, ki velja tri leta. MAP je kratica za Mitsubishi

Motors Assistance Package (Mitsubishijev paket pomoči). S kartico MAP v žepu boste brez skrbi potovali po več kot 30 evropskih državah. Če bi potrebovali pomoč – v primeru okvare, nesreče, kraje ali vandalizma, lahko 24 ur na dan 7 dni v tednu pokličete na telefonsko številko na kartici, ne glede na to kje se boste nahajali in vaš problem bomo rešili na mestu samem. Če bo šlo za resnejšo težavo, bodo vozilo odpeljali na najbližji pooblaščen servis, vam pa bomo ponudili hotelsko prenočitev, nadaljevanje poti, zamenjavo vozila in vrnitev vozila. Če boste po prvih treh letih vozilo vzdrževali pri pooblaščenem servisu, bomo veljavnost kartice podaljšali še za nadaljnje leto ali do naslednjega servisnega intervala (kar bo pač prvo na vrsti), vse dokler vozilo ne bo staro 10 let.

DRIVESTYLE

Dodatki Mitsubishi Motors – vse ima "vozni stil". Za individualnost vašega vozila so popolni. Stil gre z roko v roki z občutenji. Paleta Drivestyle poudarja individualnost vašega Mitsubishija. Obsega vse, kar potrebujete za nego vašega vozila: voskasti šampon in loščilo, gel za kolesne obroče, losijon za nego kabine in negovalno čistilo za usnje, odstranjevalec mrčesa in čistilo zaslona. Vsi izdelki vsebujejo nove sestavine, izdelane posebej za vaš novi Mitsubishi. Z njihovo pomočjo bo vozilo videti kot novo še nekaj let.

Brošuro z več informacijami o izdelkih Drivestyle Car Care dobite pri pooblaščenih prodajalcih in serviserjih Mitsubishi.

AC-KONIM d.o.o. • www.mitsubishi-motors.si

Nekateri deli opreme se lahko razlikujejo glede na trg. Prosimo, da se o njej posvetujete z lokalnim distributerjem ali pooblaščenim prodajalcem vozil Mitsubishi Motors. Vse pravice pridržane.

RECIKLIRANJE STARIH VOZIL

Naša dolžnost je, da skrbimo za okolje. Mitsubishi Motors snuje in proizvaja vozila in dele visokega kakovostnega razreda. Kupcem želimo ponuditi vzdržljiva motorna vozila in odličen servis, ki naj ohrani vozilo v optimalnem stanju. Ker spoštujemo okolje, uporabljamo materiale, ki jih lahko recikliramo in ponovno uporabimo potem, ko je vaš Mitsubishi izpolnil svoj življenjski cikel. Vaše vozilo bomo prevzeli, ga reciklirali na okolju prijazen način in v skladu z uredbo EU o odpadnih vozilih ter z vsemi morebitnimi dodatnimi nacionalnimi predpisi.

Vsa Mitsubishijeva vozila (do 3,5 ton teže), ki so bila prodana po 1. juliju 2002, bomo od zadnjega lastnika vzeli nazaj brezplačno na enem od pooblaščenih sprejemnih mest. Edini pogoj je, da ima vozilo vse sestavne dele in da v njem ni odpadkov. Od 1. januarja 2007 dalje ta obveza velja za vsa Mitsubishijeva vozila, ne glede

na datum prodaje. Mreža prevzemnih mest skrbi za sprejem odpadnih vozil Mitsubishi in za to, da bodo reciklirana na okolju prijazen način. Hkrati se možnosti recikliranja vozil in sestavnih delov nenehno izboljšujejo, z namenom v prihodnje doseči še višje odstotke reciklaže.

Evropska uredba o odpadnih vozilih in brezplačni mreži sprejemnih mest za odpadna vozila velja v vseh državah članicah EU. Prenos uredbe v nacionalno zakonodajo v času tiskanja te brošure morda še ni zaključen.

Za več informacij obiščite spletno stran www.mitsubishi-motors.si ali kontaktirajte svojega pooblaščenega prodajalca in serviserja vozil Mitsubishi.