



L200

DOUBLE CAB / CLUB CAB

CLUB CAB INVITE



Poglavitne lastnosti

- Po višini nastavljiv voznikov sedež
- Easy entry za sovoznikov sedež
- ABS (protiblokirni zavorni sistem) z EBD (elektronsko porazdelitvijo zavorne sile)
- Zapora zadnjega diferenciala
- Električno pomična sprednja stekla
- Daljinsko centralno zaklepanje
- Ročno nastavljiva klimatska naprava

CLUB CAB INTENSE



Poglavitne lastnosti

- Super Select 4WD štirikolesni pogon
- Široke obrobe blatnikov v barvi vozila
- Kromirane kljuge zunanjih vrat in kromirana, električno nastavljiva, zlozljiva in ogrevana zunanja ogledala
- Sredinski prikazovalnik
- 17" platišča iz lahke litine
- Samodejna klimatska naprava
- Zatemnjena stekla (zadnja stranska in zadnje)
- Stranski varnostni zračni blazini
- Tempomat

**DOUBLE CAB
INVITE (2WD)**



Poglavitne lastnosti

- Po višini nastavljiv voznikov sedež
- ABS (protiblokirni zavorni sistem) z EBD (elektronsko porazdelitvijo zavorne sile)
- Električno pomična sprednja stekla
- Daljinsko centralno zaklepanje
- Ročno nastavljiva klimatska naprava
- Električno pomična sprednja in zadnja stekla

**DOUBLE CAB
INVITE**



Poglavitne lastnosti

- ABS (protiblokirni zavorni sistem) z EBD (elektronsko porazdelitvijo zavorne sile)
- Zapora zadnjega diferenciala
- Električno pomična sprednja stekla
- Daljinsko centralno zaklepanje
- Ročno nastavljiva klimatska naprava
- Električno pomična sprednja in zadnja stekla

DOUBLE CAB INTENSE



Poglavitne lastnosti

- Zatemnjena stekla (zadnja stranska in zadnje)
- Super Select 4WD štirikolesni pogon
- Široke obrobe blatnikov v barvi vozila
- Kromirane kljuge zunanjih vrat in kromirana, električno nastavljiva, zlozljiva in ogrevana
- Aktivni nadzor stabilnosti in zdrsa (ASTC)
- Tempomat
- 17" platišča iz lahke litine
- Samodejna klimatska naprava
- Stranski varnostni zračni blazini in stranski varnostni zračni zavesi

DOUBLE CAB INSTYLE



Poglavitne lastnosti

- Usnjeni sedeži, sprednja ogrevana, voznikov el. nastavljiv
- INVECS-II 5-stopenjski samodejni menjalnik s športnim prestavljanjem
- Navigacijski sistem s 7" LCD barvnim zaslonom na dotik, CD/DVD predvajalnikom (združljiv z mp3)

BARVE ZUNANJOSTI IN NOTRANJOSTI



1 Črna Cosmos (B)



2 Siva Titanium (B)



3 Srebrna Starlight (K)



4 Bela Polar (N)



5 Rdeča Aztec (N)



6 Rjava Granite (K)



7 Modra Reef (B)



8 Modra Sapphire (B)



9 Zelena Moss (B)



10 Bež Dune (K)



1 Siva tkanina



2 Črno/srebrna tkanina



3 Črno usnje

Model	Club Cab		Double Cab		
	INVITE	INTENSE	INVITE	INTENSE	INSTYLE
Notranjost	črna & siva	črna & siva	črna & siva	črna & siva	črna & siva
1 Črna Cosmos (B) X08	■	■	■	■	■
2 Siva Titanium (B) A72	■	■	■	■	■
3 Srebrna Starlight (K) A66	■	■	■	■	■
4 Bela Polar (N) W32	■	■	■	■	■
5 Rdeča Aztec (N) R59	■	■	■	■	■
6 Rjava Granite (K) C06	–	■	–	■	■
7 Modra Reef (B) T69	■	■	■	■	■
8 Modra Sapphire (B) T64	■	■	■	■	■
9 Zelena Moss (B) F10	■	■	■	■	■
10 Bež Dune (K) S18	■	–	■	–	–
Sedeži	siva tkanina	črno/srebrna tkanina	siva tkanina	črno/srebrna tkanina	črno usnje
Notranja obloga vrat	siva	siva	siva	siva	siva

Barve in materiali so približni in se lahko razlikujejo od originala.

■ Na voljo – Ni na voljo (K) Kovinska (B) Biserna (N) Navadna

OSNOVNA IN DODATNA OPREMA

■ Osnovna oprema – Ni na voljo * Velja tudi za 2WD

Model		Club Cab		Double Cab			
		INVITE	INTENSE	INVITE*	INTENSE	INSTYLE	
Varnost in zaščita	16" zavorni diski spredaj	■	■	■	■	■	
	11,6" (LT) zavorni bobni zadaj	■	■	■	■	■	
	Volan, ki se ob trku zloži	■	■	■	■	■	
	Elektronski imobilizator	■	■	■	■	■	
	Nastavljiva višina sprednjih žarometov	■	■	■	■	■	
	Bočna zaščita v prednjih vratih	■	■	–	–	–	
	Bočna zaščita v prednjih in zadnjih vratih	–	–	■	■	■	
	Ogrevanje zadnjega stekla	■	■	■	■	■	
	Senzor za dež in senzor za osvetlitev	–	■	–	■	■	
	Tretja zavorna luč na vratih kesona	■	■	■	■	■	
	Varnostni zračni blazini na voznikovi in sovoznikovi strani s stikalom za izklop pri sovozniku	■	■	■	■	■	
	Stranski varnostni zračni blazini na voznikovi in sovoznikovi strani	–	■	–	■	■	
	Stranske varnostne zračne zavese	–	–	–	■	■	
	Dvojna hupa	■	■	■	■	■	
	Zaklepanje zadnjih vrat za zaščito otrok	–	–	■	■	■	
	Dva 3-točkovna po višini nastavljiva varnostna pasova z ELR spredaj	■	■	■	■	■	
	Zategovalniki varnostnih pasov in omejevalniki zatezne sile	■	■	■	■	■	
	Po višini nastavljiva držala za varnostne pasove spredaj	■	■	■	■	■	
	ISO-FIX sidrišče za otroški sedež v drugi vrsti	–	–	■	■	■	
	Dva 3-točkovna varnostna pasova z ELR v drugi vrsti	–	–	■	■	■	
	3-točkovni sredinski varnostni pas z ELR v drugi vrsti	–	–	■	■	■	
	Dva 3-točkovna varnostna pasova z ELR v drugi vrsti	■	■	–	–	–	
	ABS (protiblokirni sistem zaviranja) z EBD (elektronsko porazdelitvijo zavorne sile)	■	■	■	■	■	
	Aktivni nadzor stabilnosti in zdrsa (ASTC)	–	■	–	■	■	
	Zunanost	16" jeklena platišča, pnevmatike 205/80R16 RF	■	–	■	–	–
		17" platišča iz lahke litine, pnevmatike 245/65R17	–	■	–	■	■
Kromirana sprednja maska		■	■	■	■	■	
Sprednje meglenke		–	■	–	■	■	
Kromirane zunanje kljuke vrat		–	■	–	■	■	
Kromirana, električno nastavljiva, zložljiva in ogrevana zunanja ogledala		–	■	–	■	■	
Zunanje kljuke vrat v črni barvi		■	–	■	–	–	
Ročno nastavljiva zunanja ogledala v črni barvi (na obeh straneh)		■	–	■	–	–	
Široke obrobe blatnikov v barvi vozila		–	■	–	■	■	
Sredinski okrasni pokrovček litih platišč		–	■	–	■	■	
Sprednji brisalci z pranjem vetrobranskega stekla		■	■	■	■	■	
Sprednji odbijač v barvi vozila		■	■	■	■	■	
Zaščitna plošča sprednjega odbijača		■	■	■	■	■	
Spodnja zaščita		■	■	■	■	■	
Laminirano vetrobransko steklo		■	■	■	■	■	
Tonirana stekla (zelen odtenek)		■	■	■	■	■	
Zadnja kljuka kesona v barvi vozila		■	■	■	■	■	
Strešna antena		■	■	■	■	■	
Zatemnjena stekla (zadnja stranska in zadnje)		–	■	–	■	■	
Stranski stopnici		–	■	–	■	■	
Visoke stranice kesona		■	■	–	–	–	
Podaljšan keson XL		–	–	■	■	■	
Zadnji odbijač z integrirano stopnico		–	■	–	■	■	

OSNOVNA IN DODATNA OPREMA

■ Osnovna oprema – Ni na voljo *Velja tudi za 2WD

Model		Club Cab		Double Cab		
		INVITE	INTENSE	INVITE*	INTENSE	INSTYLE
Notranjost	Športni štirikraki volan	■	-	■	-	-
	Usnjen trikraki volan s stikali za upravljanje avdio naprave in tempomata	-	■	-	■	■
	Srebrna dekoracija armaturne plošče	-	■	-	■	■
	Predal na sovoznikovi strani z osvetljeno ključavnico	■	■	■	■	■
	Osvetljena ključavnica za zagon motorja	■	■	■	■	■
	Osvetljen predal v armaturni plošči (1,5 DIN)	■	-	■	-	-
	Osvetljena sredinska konzola	■	■	■	■	■
	Sprednja konzola s srebrno lučko	-	■	-	■	■
	Merilci z okrasnimi dodatki	■	-	■	-	-
	Merilci z osvetlitvijo, okrasnimi dodatki in reostatom	-	■	-	■	■
	Merilec hitrosti	■	■	■	■	■
	Potovalni računalnik	-	■	-	■	-
	MMCS HDD navigacija (AUX-in audio/video)	-	-	-	-	■
	Zvočni in vizualni opozorilnik za odprta vrata	■	■	■	■	■
	4WD prikazovalnik	■	■	-/■	■	■
	Digitalna ura	■	-	■	-	-
	Notranje kljuge vrat v črni barvi	■	-	■	-	-
	Kromirane notranje kljuge vrat	-	■	-	■	■
	Srebrna plošča stikal za električni pomik prednjih stekel	-	■	-	-	-
	Srebrna plošča stikal za električni pomik prednjih in zadnjih stekel	-	-	-	■	■
	Kljuka za plašč (zadaj, voznikova stran)	■	■	■	■	■
	Držalo 3x	■	■	■	■	■
	Senčnik 2x z nosilcem za kartice (voznikova stran) in osvetlenim ogledalom (sovoznikova stran)	■	■	■	■	■
	Stranska opora za levo nogo na voznikovi strani	■	■	■	■	■
	Predal pod sovoznikovim sedežem	-	■	-	■	■
	Usnjen volan v črni barvi	-	■	-	■	■
Usnjena prestavna ročica in ročica reduktorja v črni barvi	-	■	-	■	■	
Udobje	Servo volan	■	■	■	■	■
	Po višini nastavljen volan	■	■	■	■	■
	Odprtina za dovod goriva s funkcijo zaklepanja	■	■	■	■	■
	Vtičnica na sredinski konzoli (12V)	■	■	■	■	■
	Držala za platenke spredaj 2x	■	■	■	■	■
	Osvetljena sredinska konzola	■	■	■	■	■
	Pepelnik	■	■	■	■	■
	Vžigalnik za cigarete	■	■	■	■	■
	Stranski predali v vratih z držalom za platenke	■	■	■	■	■
	Držalo za platenke v zadnjih vratih	-	-	■	■	■
	Uporabna kljuka (voznikova in sovoznikova stran)	■	■	■	■	■
	Žep na hrbtni strani sedeža (sovoznikova stran)	-	-	■	■	■
	Sredinsko naslonjalo za roke z držali za platenke	-	-	■	■	■
	Električno pomična sprednja stekla s sistemom proti priprtju	■	■	-	-	-
	Električno pomična sprednja in zadnja stekla s sistemom proti priprtju	-	-	■	■	■
	Ročno nastavljiva klimatska naprava	■	-	■	-	-
	Samodejna klimatska naprava	-	■	-	■	■
	Zadnje grelne šobe (druga vrsta)	-	-	■	■	■
	Tempomat	-	■	-	■	■
	Centralno zaklepanje	■	■	■	■	■
Električno nastavljivo zadnje steklo s sistemom proti priprtju	-	-	-	■	■	
Notranja osvetlitev kabine z lučko za branje zemljevidov	-	■	-	■	■	
Daljinsko centralno zaklepanje (2 daljinska upravljalnika)	■	■	■	■	■	
Avdio in komunikacija	Predpriprava za avdio napravo in CD izmenjevalec (2 zvočnika)	■	-	-	-	-
	Predpriprava za avdio napravo in CD izmenjevalec (4 zvočniki)	-	-	■	-	-
	Predpriprava za avdio napravo (6 zvočnikov)	-	-	-	■	■
	2 zvočnika in 2 visokotonca (skupaj 4 zvočniki)	-	■	-	-	-
	4 zvočniki in 2 visokotonca (skupaj 6 zvočnikov)	-	-	-	■	■
	Avdio naprava s CD predvajalnikom (združljiv z mp3)	-	■	-	■	-
	Navigacijski sistem z 7" LCD barvnim zaslonom na dotik, CD/DVD predvajalnikom (združljiv z mp3)	-	-	-	-	■

OSNOVNA IN DODATNA OPREMA

■ Osnovna oprema – Ni na voljo * Velja tudi za 2WD

Model		Club Cab		Double Cab		
		INVITE	INTENSE	INVITE*	INTENSE	INSTYLE
Osvetlitev in vidljivost	Dvojni halogenski žarometi	■	■	■	■	■
	Prozorna stekla žarometov	■	■	■	■	■
	Zadnja meglenka (na voznikovi strani)	■	■	■	■	■
	Notranje vzvratno ogledalo s funkcijo samodejne zatemnitve	■	■	■	■	■
	Osvetlitev kabine	■	■	■	■	■
	Luč v vratih	■	■	■	■	■
	Sprednje meglenke s srebrno obrobo	–	■	–	■	■
Sedeži	Samostojni sedeži oblazinjeni v tkanino	■	–	■	–	–
	Samostojni športni sedeži oblazinjeni v tkanino	–	■	–	■	–
	Vzdolžno premična prednja sedeža z nastavitvijo naklona naslonjala	■	■	■	■	■
	Po višini nastavljen voznikov sedež	■	■	–	–	–
	Easy entry funkcija za sovoznikov sedež	■	■	–	–	–
Usnjeni sedeži v črni barvi (sprednja ogrevana, voznikov električno nastavljen)	–	–	–	–	■	
Terenska vožnja	Easy select 4WD štirikolesni pogon	■	–	■	–	–
	Super select 4WD štirikolesni pogon	–	■	–	■	■
	Zapora zadnjega diferenciala	■	■	■	■	■



- 1 Večfunkcijski 7" LCD prikazovalnik
- 2 Stranska stopnica
- 3 Sprednje meglenke
- 4 Tempomat
- 5 Električno zlođljiva zunanja ogledala
- 6 Zadnji odbijač z integrirano stopnico
- 7 Sprednje, stranske varnostne zračne blazine in stranske varnostne zavese
- 8 Električno pomično strešno okno s funkcijo proti priprtju

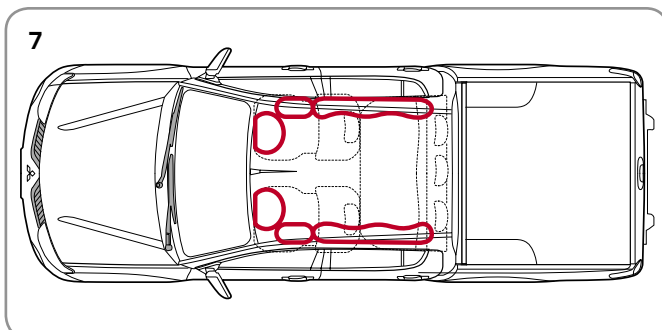

TEHNIČNE LASTNOSTI

		2.5 litrski turbo dizelski s hladilnikom zraka DI-D*	2.5 litrski turbo dizelski s hladilnikom zraka DI-D* High Power	2.5 litrski turbo dizelski s hladilnikom zraka DI-D*	2.5 litrski turbo dizelski s hladilnikom zraka DI-D* High Power	2.5 litrski turbo dizelski s hladilnikom zraka DI-D* High Power
		5-stopenjski ročni	5-stopenjski ročni	5-stopenjski ročni	5-stopenjski ročni	5-stopenjski ročni
Club Cab						
INVITE		■	-	-	-	-
INTENSE		-	■	-	-	-
Double Cab						
INVITE		-	-	■	-	-
INTENSE		-	-	-	■	■
INSTYLE		-	-	-	-	■
Motor		2.5 litrski turbo dizelski motor s skupnim vodom in hladilnikom zraka DI-D*				
Tip		98/69/EG IV; B (Euro-4)				
Stopnja emisije		2.477				
Delovna prostornina	ccm	2.477				
Največja moč (EEC neto)	kW (KM) / vrt/min	100 (136)/4.000	131 (178)/4.000	100 (136)/4.000	131 (178)/4.000	131 (178)/4.000
Največji navor (EEC neto)	Nm /vrt/min	314/2.000	400/2.000-2.850	314/2.000	400/2.000-2.850	350/1.800-3.500
Gorivni sistem		Dizel (DIN EN 590)				
Vrsta goriva		75				
Prostornina posode za gorivo	l	75				
Menjalnik		Enojna suha lamelna sklopka				Pretvornik navora
Sklopka						
Prestavno razmerje						
1. prestava		4,313				3,789
2. prestava		2,330				2,057
3. prestava		1,436				1,421
4. prestava		1,000				1,000
5. prestava		0,789				0,731
Vzratna prestava		4,220				3,865
Reduktor - visoka prestava		1,000				1,000
Reduktor - nizka prestava		1,900				1,900
Končna prestava		3,92	3,92	3,92	3,92	3,917
Zmogljivosti						
Pospešek** (0-100 km/h)	s	15,0	12,1	15,0	12,1	13,0
Največja hitrost***	km/h	167	179	167	179	175
Poraba goriva (1999/100/EG)**						
Mestna vožnja	lit/100km	10,3/10,4	9,6/9,7	10,3/10,4/10,5	9,7/9,8	10,9/11,3
Relacijska vožnja	lit/100km	6,9/7,1	7,1/7,2	6,9/7,1/7,3	7,2/7,4	8,1/8,3
Kombinirana vožnja	lit/100km	8,1/8,3	8,0/8,1	8,1/8,3/8,5	8,1/8,3	9,1/9,4
Emisija CO ₂ ** kombinirana vožnja	g/km	215/218	212/214	215/218/223	214/218	240/248
Vlečna zmogljivost - z zavorami	kg	2.700				
Vlečna zmogljivost - brez zavor	kg	750				
Vzmetenje		Neodvisno vzmetenje z vijačnimi vzmetmi				
Spredaj		Togo vzmetenje z listnatimi vzmetmi nad osjo				
Zadaj						
Zavore		16° prisilno zračni diski				
Spredaj		11,6° zavorni bobni				
Zadaj						
Teže						
Neto teža	kg	1.790	1.815	1.860	1.890	1.905
Največja dovoljena teža	kg	2.850	2.850	2.850	2.850	2.850
Največja dovoljena obremenitev***	kg	1.060	1.035	990	960	945
Terenska vožnja		Club Cab Invite	Club Cab Intense	Double Cab Invite	Double Cab Intense	Double Cab Instyle
Naklonski kot spredaj	degrees	32,7°	33,4°	32,7°	33,4°	33,4°
Naklonski kot vozila (s stopnicami)	degrees	24,4°	24,7°	24,4°	23,8°	23,8°
Naklonski kot vozila (brez stopnic)	degrees	26,3°	26,7°	26,3°	26,7°	25,4°
Naklonski kot zadaj****	degrees	21,7°	21,8°	20,7°	20,9°	20,9°
Naklonski kot zadaj*****	degrees	24,4°	24,6°	24,7°	24,9°	24,9°
Najmanjša višina podvozja	mm	200	205	200	205	205

■ Na voljo - Ni na voljo * DI-D (Direct Injection Diesel)

** Pospeški, poraba goriva, emisije CO₂ in neto teže se razlikujejo glede na opremo *** Meritve opravljene v Mitsubishi Motors Corporation

**** Z zadnjim odbijačem in XL kesonom (Double Cab) ***** Brez zadnjega odbijača in z XL kesonom (Double Cab)

DIMENZIJE

Club Cab

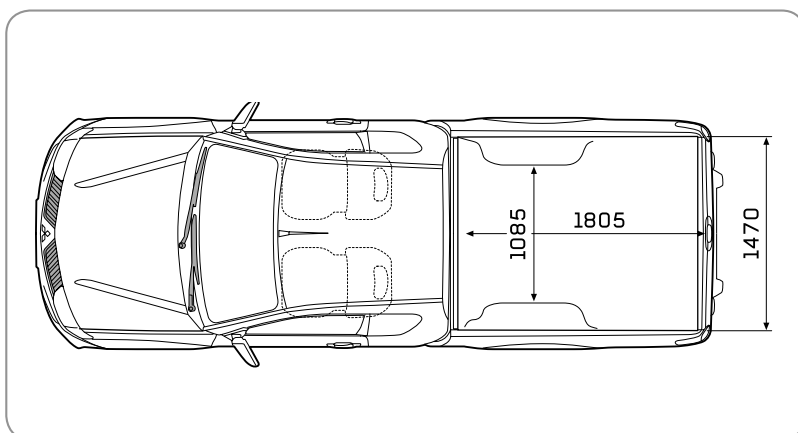
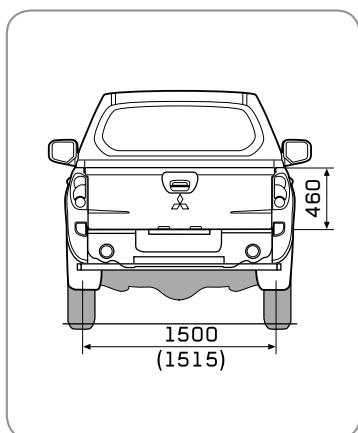
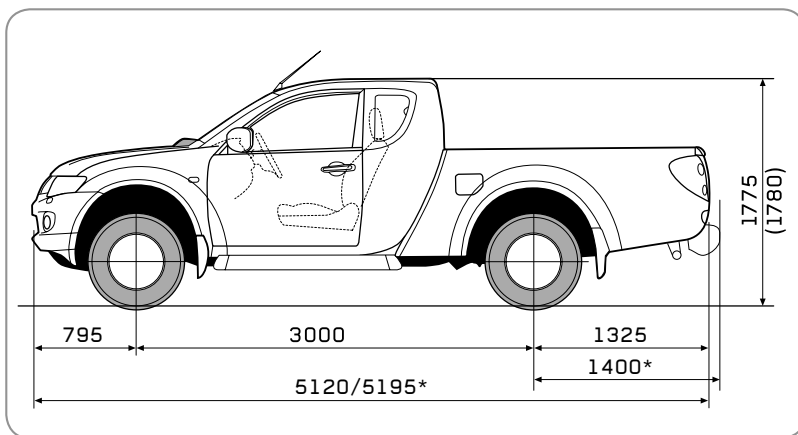
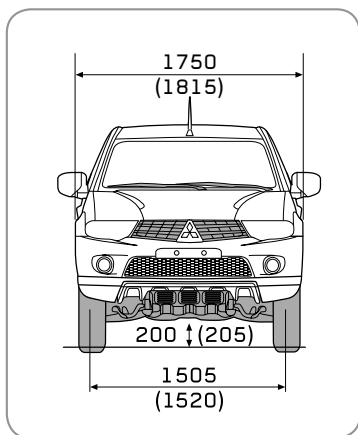

Vse mere so v milimetrih. * Z zadnjim odbijačem (INTENSE)

Double Cab

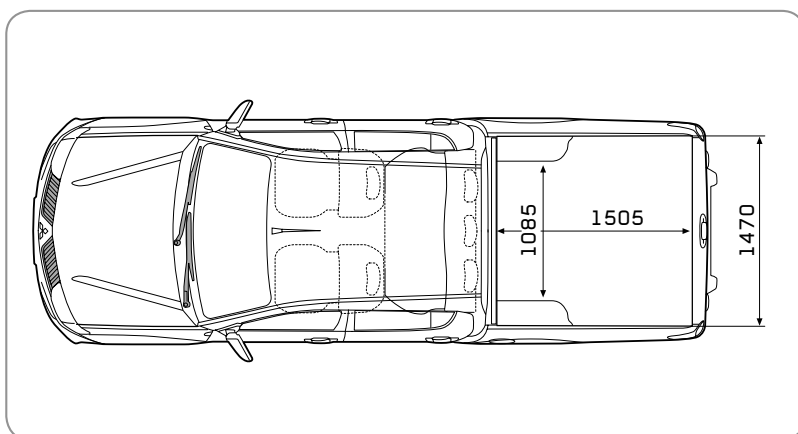
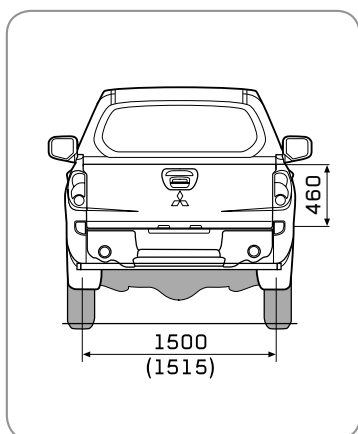
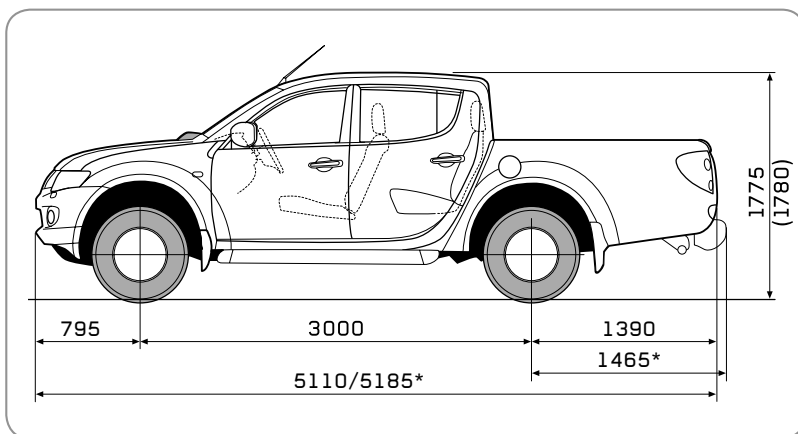
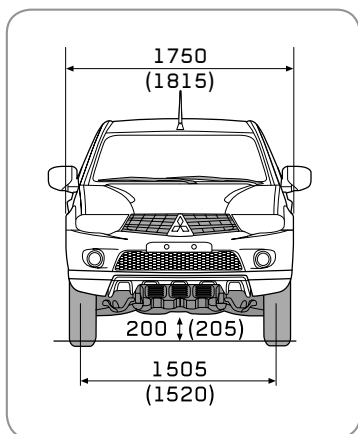

Vse mere so v milimetrih. * Z zadnjim odbijačem (INTENSE/INSTYLE)
() Izvedba z širokimi obrobnimi blatniki (INTENSE/INSTYLE)

IZJEMNE POPRODAJNE STORITVE ZA BREZSKRIBNO POTOVANJE

V Evropi je pooblaščenih več kot 2500 Mitsubishijevih servisov, ki vam lahko priskočijo na pomoč, kjerkoli bi se znašli v težavah.

PROFESIONALNO SERVISIRANJE

Vsako vozilo potrebuje redne preglede in vzdrževanje. Ne le zaradi mobilnosti, temveč predvsem zaradi vaše varnosti in varnosti vaših sopotnikov. Usposobljeni strokovnjaki uporabljajo specializirano diagnostično opremo in originalne Mitsubishijeve nadomestne dele in morajo izpolnjevati visoke standarde, da lahko nastopajo kot pooblaščen Mitsubishijeva servisna točka. S stroški vas bodo seznanili vnaprej, tako da ne bo neprijetnih presenečenj, ko se boste vrnili po vozilo.

ORIGINALNI DELI MITSUBISHI MOTORS

Tudi najmanjše tehnične pomanjkljivosti lahko pripeljejo do nesreče. Prav zaradi tega so vsi Mitsubishijevi nadomestni deli razviti in testirani tako, da izpolnjujejo visoke zahteve po kakovosti. Priporočamo vam, da uporabljate originalne nadomestne dele zato, da boste ohranili celovitost in varnost vašega vozila in potnikov. Vsi originalni nadomestni deli so na voljo na Mitsubishijevih pooblaščenih servisnih točkah. Ponosni smo, da nas raziskave kakovosti poprodajnih storitev vedno znova uvrščajo v sam vrh.

CELOVITA GARANCIJA - JASNO

Vsa nova Mitsubishijeva vozila imajo triletno garancijo do maksimalno 100.000 prevoženih kilometrov, odvisno od tega katero vrednost doseže vozilo prej. Protikorozijska garancija velja do 12 let, odvisno od modela. Statistike, ki merijo zanesljivost vozil, so za Mitsubishi res odlične, a če bi se vam vseeno kaj pripetilo, vam ponujamo MAP.

Mitsubishi Motors Corporation
www.mitsubishi-motors.com

Mitsubishi Motors Europe BV
www.mitsubishi-motors-europe.com

AC-Konim d.o.o.
www.mitsubishi-motors.si

Nekateri deli opreme se lahko razlikujejo glede na trg. Prosimo, da se o njej posvetujete z lokalnim distributerjem ali pooblaščenim prodajalcem. Vse pravice pridržane.



MAP – BREZPLAČNA POMOČ PRI OKVARI

Ker vam želimo dokazati, da delamo za vašo mobilnost in da verjamemo v zanesljivost naših vozil, boste ob nakupu novega Mitsubishija prejeli brezplačno kartico MAP, ki velja tri leta. MAP je kratica za Mitsubishi Motors Assistance Package (Mitsubishijev paket pomoči). S kartico MAP v žepu boste brez skrbi potovali po več kot 30 evropskih državah. Če bi potrebovali pomoč – v primeru okvare, nesreče, kraje ali vandalizma, lahko 24 ur na dan 7 dni v tednu pokličete na telefonsko številko na kartici, ne glede na to kje se boste nahajali in vaš problem bomo rešili na mestu samem. Če bo šlo za resnejšo težavo, bodo vozilo odpeljali na najbližji pooblaščen servis, vam pa bomo ponudili hotelsko prenočitev, nadaljevanje poti, zamenjavo vozila in vrnitev vozila. Če boste po prvih treh letih vozilo vzdrževali pri pooblaščenem servisu, bomo veljavnost kartice podaljšali še za nadaljnje leto ali do naslednjega servisnega intervala (kar bo pač prvo na vrsti), vse dokler vozilo ne bo staro 10 let.

DRIVESTYLE

Dodatki Mitsubishi Motors – vse ima "vozni stil". Za individualnost vašega vozila so popolni. Stil gre z roko v roki z občutenji. Paleta Drivestyle poudarja individualnost vašega Mitsubishija. Obsega vse, kar potrebujete za nego vašega vozila: voskasti šampon in loščilo, gel za kolesne obroče, losijon za nego kabine in negovalno čistilo za usnje, odstranjevalec mrčesa in čistilo zaslona. Vsi izdelki vsebujejo nove sestavine, izdelane posebej za vaš novi Mitsubishi. Z njihovo pomočjo bo vozilo videti kot novo še nekaj let.

Brošuro z več informacijami o izdelkih Drivestyle Car Care dobite pri pooblaščenih prodajalcih in serviserjih Mitsubishi.

RECIKLIRANJE STARIH VOZIL

Naša dolžnost je, da skrbimo za okolje. Mitsubishi Motors snuje in proizvaja vozila in dele visokega kakovostnega razreda. Kupcem želimo ponuditi vzdržljiva motorna vozila in odličen servis, ki naj ohrani vozilo v optimalnem stanju. Ker spoštujemo okolje, uporabljamo materiale, ki jih lahko recikliramo in ponovno uporabimo potem, ko je vaš Mitsubishi izpolnil svoj življenski cikel. Vaše vozilo bomo prevzeli, ga reciklirali na okolju prijazen način in v skladu z uredbo EU o odpadnih vozilih ter z vsemi morebitnimi dodatnimi nacionalnimi predpisi.

Vsa Mitsubishijeva vozila (do 3,5 ton teže), ki so bila prodana po 1. juliju 2002, bomo od zadnjega lastnika vzeli nazaj brezplačno na enem od pooblaščenih sprejemnih mest. Edini pogoj je, da ima vozilo vse sestavne dele in da v njem ni odpadkov. Od 1. januarja 2007 dalje ta obveza velja za vsa Mitsubishijeva vozila,

ne glede na datum prodaje. Mreža prevzemnih mest skrbi za sprejem odpadnih vozil Mitsubishi in za to, da bodo reciklirana na okolju prijazen način. Hkrati se možnosti recikliranja vozil in sestavnih delov nenehno izboljšujejo, z namenom v prihodnje doseči še višje odstotke reciklaže.

Evropska uredba o odpadnih vozilih in brezplačni mreži sprejemnih mest za odpadna vozila velja v vseh državah članicah EU. Prenos uredbe v nacionalno zakonodajo v času tiskanja te brošure morda še ni zaključen.

Za več informacij obiščite spletno stran www.mitsubishi-motors.si ali kontaktirajte svojega pooblaščenega prodajalca ali serviserja vozil Mitsubishi.