



DRIVE ALIVE

GRANDIS

## INFORM



### Poglavitne lastnosti

- Temno sivo oblazinjeni sedeži
- Po višini nastavljiv volnikov sedež
- ABS z EBD
- Aktivni nadzor stabilnosti in zdrsa (ASTC)
- Dvostopenjski varnostni zračni blazini, stranski zračni blazini in zavesi
- 16" jeklena platišča z okrasnimi pokrovi
- Meglenke
- Samodejna klimatska naprava
- Druga vrsta sedežev deljiva 40:60
- Daljinsko centralno zaklepanje
- Električno pomična stekla s funkcijo proti priprtju spredaj in zadaj



## INVITE



### Poglavitne lastnosti

- 17" platišča iz lahke litine
- Zatemnjena stekla
- AV/FM avdio naprava s CD predvajalnikom združljivim z MP3 (6 zvočnikov)
- Tempomat
- Pokrov prtljažnega prostora
- Tretja vrsta sedežev deljiva 50:50 s funkcijo Hide & Seat
- Zunanje kljuke in ogledala v barvi vozila
- Ogrevana zunanja ogledala, volnikovo asferično



## INTENSE



### Poglavitne lastnosti

- Črno oblazinjenje sedežev
- Usnjen volan, prestavna ročica in ročica parkirne zavore
- Dekorativna armaturna plošča z mrežastim vzorcem
- Samodejna klimatska naprava zadaj
- Parkirni senzorji zadaj



## INSTYLE



### Poglavitne lastnosti

- Usnjeni sedeži, prednja sedeža ogrevana
- Po višini nastavljen sovoznikov sedež
- 7" multifunkcijski LCD prikazovalnik
- Dvojno strešno okno
- Kromiran nastavek izpušne cevi
- Kromirani okrasni deli na pragovih
- Ksenonski sprednji žarometi z napravo za čiščenje



## IZBERITE SVOJO BARVO IN NOTRANJOST



- 1 Bela Polar (N)
- 2 Srebrna Mercury (K)
- 3 Srebrna Sterling (K)
- 4 Srebrna Glacier (K)
- 5 Siva Stone (B)
- 6 Modra Thunder (B)
- 7 Črna Amethyst (B)



- 1 Temno siva tkanina
- 2 Črna tkanina
- 3 Črno usnje

# IZBERITE SVOJO BARVO IN NOTRANJOST



- 1 Razporeditev sedežev pri 6-sedežnem modelu  
2 Razporeditev sedežev pri 7-sedežnem modelu

Model	INFORM	INVITE	INTENSE	INSTYLE
	5-sedežni	7-sedežni	6/7-sedežni	6/7-sedežni
Oblazinjenje sedežev	Temno siva tkanina	Temno siva tkanina	Črna tkanina	Črno usnje
Obloga na vratih	Vlita plastika z vdelanim črnim blagom	Vlita plastika z vdelanim črnim blagom	Vlita plastika z vdelanim črnim blagom	Umetno črno usnje z dvojnimi šivi
Notranja obloga	Črna in siva	Črna in siva	Črna in siva	Črna in siva
<b>Barva vozila</b>				
1 Bela Polar (N) W32	■	■	■	■
2 Srebrna Mercury (K) A17	■	■	■	■
3 Srebrna Sterling (K) A19	■	■	■	■
4 Srebrna Glacier (K) A86	■	■	■	■
5 Siva Stone (B) A39	■	■	■	■
6 Modra Thunder (B) T65	■	■	■	■
7 Črna Amethyst (B) X42	■	■	■	■

■ Na voljo - Ni na voljo

(K) Kovinska (B) Biserna (N) Navadna

Prikazane barve in materiali so približni in se lahko razlikujejo od originala.

# OSNOVNA IN DODATNA OPREMA

■ Osnovna oprema    ○ Dodatna oprema    - Ni na voljo

Model		INFORM	INVITE	INTENSE		INSTYLE	
		5-sedežni	7-sedežni	6-sedežni	7-sedežni	6-sedežni	7-sedežni
Varnost in zaščita	ABS (protiblokirni sistem zaviranja) z EBD (elektronsko porazdelitvijo zavorne sile)	■	■	■	■	■	■
	Aktivni nadzor stabilnosti in zdrsa (ASTC)	■	■	■	■	■	■
	Dvostopenjski varnostni zračni blazini na voznikovi in sovoznikovi strani s stikalom za izklop pri sovozniku	■	■	■	■	■	■
	Stranski varnostni zračni blazini na voznikovi in sovoznikovi strani	■	■	■	■	■	■
	Stranske varnostne zavese v prvi in drugi vrsti sedežev	■	■	■	■	■	■
	Po višini nastavljiva držala za varnostne pasove (spredaj)	■	■	■	■	■	■
	3-točkovni varnostni pas z ELR (spredaj), 2x	■	■	■	■	■	■
	3-točkovni varnostni pas z ELR (druga vrsta), 3x	■	■	■	■	■	■
	3-točkovni varnostni pas z ELR (tretja vrsta), 2x	-	■	■	■	■	■
	Opozorilnik uporabe sprednjih varnostnih pasov	■	■	■	■	■	■
	ISO-FIX varnostni sistem otroških sedežev (zunanji sedeži v drugi vrsti)	■	■	■	■	■	■
	Po višini nastavljivi vzglavniki na vseh sedežih	■	■	■	■	■	■
	Ključavnica na zadnjih vratih za varovanje otrok	■	■	■	■	■	■
	Elektronski imobilizator	■	■	■	■	■	■
	Karoserija s povečano varnostjo pred udarci (RISE)	■	■	■	■	■	■
Zavorni pedal, ki se v primeru trka pomakne naprej	■	■	■	■	■	■	
Zunanost	16" x 6.5JJ jeklena platišča z okrasnimi pokrovi in 215/60R16 95H pnevmatike	■	-	-	-	-	-
	17" x 7.0JJ platišča iz lahke litine (5-kraka) in 215/55R17 94V pnevmatike	-	■	■	■	■	■
	Prednji odbijač, zadnji odbijač in stranski pragovi v barvi vozila	■	■	■	■	■	■
	Električno nastavljiva in zložljiva zunanja ogledala v črni barvi	■	-	-	-	-	-
	Električno nastavljiva, zložljiva in ogrevana zunanja ogledala v barvi vozila (voznikovo asferično)	-	■	■	■	■	■
	Smerniki z 6 LED diodami v zunanjih ogledalih	■	■	■	■	■	■
	Samodejno odpiranje zunanjih ogledal pri hitrosti nad 30 km/h	■	■	■	■	■	■
	Zunanje kljuge vrat v črni barvi	■	-	-	-	-	-
	Zunanje kljuge vrat v barvi vozila	-	■	■	■	■	■
	Dodatek nad zadnjo registrsko tablico v barvi vozila	■	■	■	■	■	■
	Zadnje luči z 24 LED diodami	■	■	■	■	■	■
	Zadnji spojler z integrirano tretjo zavorno lučjo z 18 LED diodami	■	■	■	■	■	■
	Notranost	Dvobarvna armaturna plošča (črn zgornji del in siv spodnji del)	■	■	■	■	■
4-kraki volan in prestavna ročica iz uretana		■	■	-	-	-	-
4-kraki usnjen volan in usnjena prestavna ročica		-	-	■	■	■	■
Plošča prestavne ročice prevlečena s titanom		■	■	-	-	-	-
Plošča prestavne ročice, plošča stikal za pomik stekel in nosilci skodelic v drugi in tretji vrsti sedežev prevlečeni z mrežastim tiskom		-	-	■	■	■	■
Notranje kljuge vrat v sivi barvi		■	■	-	-	-	-
Kromirane notranje kljuge vrat		-	-	■	■	■	■
Predal za shranjevanje s pokrovom na armaturi		■	■	■	■	■	■
Osvetljen sovoznikov predal s ključavnico		■	■	■	■	■	■
Talna konzola z nosilci za skodelico, pisalo in kovance (v primeru gretja sedežev stikalo za gretje nadomesti nosilec za kovance)		■	■	■	■	■	■
Nosilec za sončna očala		■	■	■	■	-	-
(ni na voljo v kombinaciji z strešnim oknom)							

# OSNOVNA IN DODATNA OPREMA

■ Osnovna oprema    ○ Dodatna oprema    - Ni na voljo

Model		INFORM	INVITE	INTENSE		INSTYLE	
		5-sedežni	7-sedežni	6-sedežni	7-sedežni	6-sedežni	7-sedežni
Notranjost	Predal z nosilcem za steklenice v vratih	■	■	■	■	■	■
	Predal za shranjevanje v stranskem naslonu za roko v tretji vrsti sedežev (samo na levi strani)	■	■	■	■	■	■
	Talni predal za shranjevanje v tretji vrsti 2x	■	■	■	■	■	■
	Nosilci za skodelice						
	prva vrsta: 2 v talni konzoli med prednjima sedežema	■	■	■	■	■	■
	druga vrsta: 2 v naslonjalih za roko na zadnjih vratih	■	■	■	■	■	■
	tretja vrsta: 3 v oblogi ohišja zadnjega kolesa	■	■	■	■	■	■
	Osvetljitev						
	prva vrsta: 2 lučki spredaj za branje zemljevidov	-	■	■	■	■	■
	druga vrsta: 2 stranski lučki	-	■	■	■	■	■
	Notranja osvetljitev						
	Osvetlilnik prtljažnika	■	■	■	■	■	■
	Lučke na prednjih in zadnjih vratih	■	■	■	■	■	■
	Senčnik pri vozniku in sovozniku z ogledalcem, pokrovom in nosilcem kartic (samo pri vozniku)	■	■	-	-	-	-
	Senčnik pri vozniku in sovozniku z ogledalcem, lučjo, pokrovom in nosilcem kartic (samo pri vozniku)	-	-	■	■	■	■
	Vzratno ogledalo za dnevno in nočno vožnjo	■	■	■	■	■	■
	Ročaj zgibljivega tipa x 6, z obešalnikom za plašče v drugi vrsti sedežev	■	■	■	■	■	■
	Predelna mreža in kljuka v prtljažniku	-	■	■	■	■	■
	Pokrov prtljažnika, tip rolo	-	■	■	■	■	■
	Udobje	Prikaz sredinskega prikazovalnika					
Digitalna ura, poraba goriva, zunanja temperatura		■	■	■	■	■	■
Dodatni prikaz v povezavi z radijem: povprečna hitrost, trenutni doseg in RDS		○	■	■	■	■	■
Prikaz multiprikazovalnika: 7" TFT barvni zaslon z digitalno uro, porabo goriva, zunanjo temperaturo		-	-	○	○	■	■
Dodatni prikaz v multiprikazovalniku v povezavi z radijem: povprečna hitrost, trenutni doseg, informacije o potovanju, informacije o vzdrževanju, koledar, nastavitve klimatske naprave, poljubne nastavitve vozila in RDS		-	-	○	○	■	■
Kompatibilen zaslon za navigacijsko napravo (dodatna oprema)		-	-	○	○	○	○
Reostat (nastavitev osvetlitve armaturne plošče)		■	■	■	■	■	■
Čistilec zraka kabine (cvetni prah in vonj)		■	■	■	■	■	■
Pomožni grelni sistem (pri dizelskih motorjih)		■	■	■	■	■	■
Prednja samodejna klimatska naprava		■	■	■	■	■	■
Ročna klimatska naprava za zadnji del vozila		-	-	■	■	-	-
Samodejna klimatska naprava za zadnji del vozila		-	-	-	-	■	■
Servo volan z nastavljamim nagibom		■	■	■	■	■	■
Tempomat		-	■	■	■	■	■
Električno pomična stekla s funkcijo proti priprtju (voznikova stran s komfortno funkcijo)		■	■	■	■	■	■
Parkirni senzorji zadaj		-	-	■	■	■	■
Opozorilni zvok za vklopljene luči (brenčač)		■	■	■	■	■	■
Osvetljena ključavnica za zagon z časovnim zamikom	■	■	■	■	■	■	
Daljinsko zaklepanje (2 oddajnika)	■	■	■	■	■	■	
Centralno zaklepanje vrat (vključno s prtljažnikom)	■	■	■	■	■	■	
Avdio in komunikacija	Predpriprava za avdio napravo (ožičenje, nosilec, 4 zvočniki)	■	■	■	■	■	■
	LM / MW / FM avdio naprava s CD predvajalnikom (združljiv z mp3) in 6 zvočniki	-	■	■	■	■	■
	Antena v stranskem steklu	■	■	■	■	■	■

# OSNOVNA IN DODATNA OPREMA

■ Osnovna oprema    ○ Dodatna oprema    - Ni na voljo

Model		INFORM	INVITE	INTENSE		INSTYLE	
		5-sedežni	7-sedežni	6-sedežni	7-sedežni	6-sedežni	7-sedežni
<b>Sedeži</b>	Vse vrste sedežev z oblogo vrat						
	iz temno sivnega tekstila z oblikovanimi vložki iz črnega tekstila	■	■	-	-	-	-
	iz visoko kakovostnega črnega teksila s srebrnimi akcenti in oblikovanimi vložki iz črnega tekstila	-	-	■	■	-	-
	iz črnega usnja z črnimi vložki iz umetnega usnja z dvojnimi šivi	-	-	-	-	■	■
	Prva vrsta sedežev						
	Premikanje sedeža in nastavitve nagiba naslona sedeža	■	■	■	■	■	■
	Ročna nastavitve višine sedeža (samo voznikov sedež)	■	■	■	■	■	■
	Ročna nastavitve višine sedeža (samo sovoznikov sedež)	-	-	-	-	■	■
	Ročna nastavitve višine sedeža (samo sovoznikov sedež)	-	■	■	■	■	■
	Zložljivi pladenj na naslonjalu sedeža	-	■	■	■	■	■
	Prva vrsta sedežev						
	Nastavljiva naslona za roke	■	■	■	■	■	■
	Gretje sedežev	-	-	-	-	■	■
	Druga vrsta sedežev						
	Premikanje sedeža in nastavitve nagiba naslona sedeža	■	■	-	■	-	■
	Deljena klop (60:40)	■	■	-	■	-	■
	Sredinsko naslonjalo za roke	■	■	-	■	-	■
	Samostojni sedeži z naslonjalom za roke (2x)	-	-	■	-	■	-
	Dolgo premikanje sedeža in nastavitve nagiba naslona sedeža	-	-	■	-	■	-
	Tretja vrsta sedežev						
	Individualna sedeža (50:50)	-	■	■	■	■	■
	Nastavitve nagiba naslona sedeža	-	■	■	■	■	■
	Hide & Seat sedeži (individualno zložljiva v tla prtljažnega prostora)	-	■	■	■	■	■
Postavitve za piknik	-	■	■	■	■	■	
<b>Osvetlitev</b>	Halogenski predni žarometi z integriranimi smerniki	■	■	■	■	-	-
	Ksenonski predni žarometi z napravo za čiščenje in samodejno izravnavanje	-	-	-	-	■	■
	Naprava za čiščenje prednjih žarometov	-	-	○	○	■	■
	Sprednje meglenke	■	■	■	■	■	■
	Tonirana kaljena stekla	■	■	■	■	■	■
	Zatemnjena stekla (stranska zadnja in zadnje steklo)	-	○	■	■	■	■
	Naprava za odroševanje zadnjega stekla z časovnim relejem	■	■	■	■	■	■
	Brisalci vetrobranskega stekla (2 hitrosti in prilagodljivi hitrosti vozila)	■	■	■	■	■	■
	Brisalec zadnjega stekla z intervalnim delovanjem in pranjem stekla	■	■	■	■	■	■
	Dvojno strešno okno (spredaj z ročnim dviganjem / zadaj z električnim pomikom in sistemom proti priprtju)	-	-	-	-	■	■

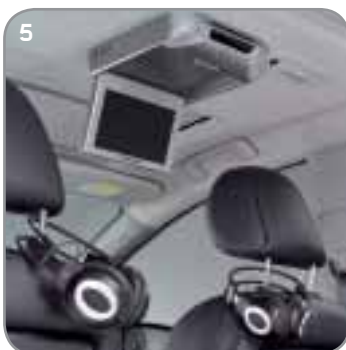

- 1 Parkirni senzorji zadaj
- 2 Dvojno strešno okno
- 3 Naprava za čiščenje prednjih žarometov
- 4 7" multifunkcijski LCD prikazovalnik
- 5 DVD sistem za drugo vrsto
- 6 Tempomat
- 7 Usnjena ročica parkirne zavore
- 8 Samodejna klimatska naprava zadaj



# TEHNIČNE LASTNOSTI

■ Na voljo - Ni na voljo

	2.4 litrski SOHC MIVEC 5-stopenjski ročni menjalnik			2.4 litrski SOHC MIVEC INVECS-II 4-stopenjski samodejni menjalnik s športnim programom			2.0 litrski DOHC DI-D* 6-stopenjski ročni menjalnik			2.0 litrski DOHC DI-D* 6-stopenjski ročni menjalnik Filter trdih delcev (DPF)		
	5-sedežni	6-sedežni	7-sedežni	5-sedežni	6-sedežni	7-sedežni	5-sedežni	6-sedežni	7-sedežni	5-sedežni	6-sedežni	7-sedežni
INFORM	■	-	-	-	-	-	■	-	-	-	-	-
INVITE	-	-	■	-	-	-	-	-	-	-	-	■
INTENSE	-	-	-	-	-	-	-	-	-	-	-	■
INSTYLE	-	-	-	-	■	-	-	-	-	-	■	-
<b>Motor</b>												
Tip	2.4 litrski 4-valjni, vrstni 16-ventilski SOHC MIVEC			2.4 litrski 4-valjni, vrstni 16-ventilski SOHC MIVEC			2.0 litrski 16-ventilski DOHC s turbo polnilnikom in hladilnikom zraka DI-D*			2.0 litrski 16-ventilski DOHC s turbo polnilnikom in hladilnikom zraka DI-D* z zaprtim filtrom trdih delcev		
Menjalnik	5-stopenjski ročni			4-stopenjski samodejni s športnim programom			6-stopenjski ročni			6-stopenjski ročni		
Stopnja emisije	EURO 4			EURO 4			EURO 4			EURO 4		
Delovna prostornina ccm	2.378			2.378			1.968			1.968		
Največja moč (EEC net) kW(KM)/vrt/min	121 (165)/6.000			121 (165)/6.000			100 (136)/4.000			103 (140)/4.000		
Največji navor (EEC net)Nm/vrt/min	217/4.000			217/4.000			310/1.750			310/1.750		
<b>Gorivni sistem</b>	ECI-MULTI						Elektronsko vodeno					
Dovod goriva	(Elektronsko vodeno večtočkovo vbrizgavanje goriva) Neosvinčeno (95)						direktno vbrizgavanje goriva Dizel					
Gorivo (oktansko število)												
Prostornina posode za gorivo l	65			65			65			65		
<b>Zmogljivosti</b>												
Pospešek (0-100 km/h) s	10			11,7			10,8			10,8		
Največja hitrost** km/h	200			190			195			195		
Poraba goriva***												
Mestna vožnja 1/100 km	12,8			13,3			8,4			8,5		
Relacijska vožnja 1/100 km	7,4			8,1			5,6			5,6		
Kombinirana vožnja 1/100 km	9,4			10			6,6			6,6		
CO <sub>2</sub> ***												
Mestna vožnja g/km	310			316			223			225		
Relacijska vožnja g/km	175			192			148			147		
Kombinirana vožnja g/km	223			237			175			175		
Vlečna zmogljivost												
Z zavoro kg	1.600			1.800			2.000			2.000		
Brez zavore kg	570			570			570			570		
<b>Vzmetenje</b>	McPhersonova vzmetna noga z vijajčno vzmetjo in stabilizatorjem											
Spredaj	Obesa s poševnimi vodili, vijajčnimi vzmetmi in stabilizatorjem											
Zadaj												
<b>Zavore</b>	16" zračno hlajene kolutne zavore											
Spredaj	16" kolutne zavore z vgrajenimi bobni											
Zadaj												
<b>Dimenzije in teže</b>												
Neto teža 6-sedežni kg	1.625			1.635			1.690			1.700		
Neto teža 7-sedežni kg	1.645			1.655			1.710			1.720		
Največja dovoljena teža kg	2.250			2.250			2.335			2.345		
Prostornina prtljažnika (VDA) l	1.545			1.545			1.545			1.545		
Največja dovoljena obremenitev strehe kg	65 (s strešnimi sanmi 80)			65 (s strešnimi sanmi 80)			65 (s strešnimi sanmi 80)			65 (s strešnimi sanmi 80)		

\* Direct Injection Diesel - Neposredno vbrizgavanje dizelskega goriva

\*\* Meritve opravljene pri Mitsubishi Motors Corporation

\*\*\* Poraba goriva in emisije CO<sub>2</sub> se razlikujejo glede na opremo

# DIMENZIJE

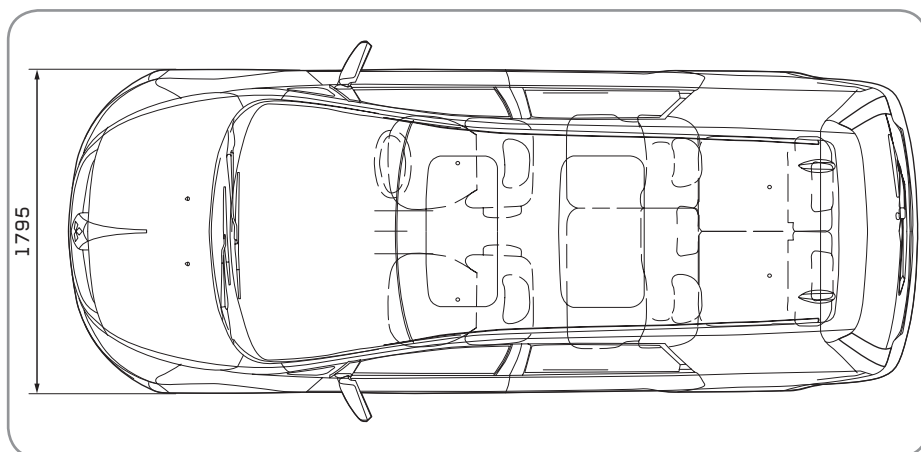
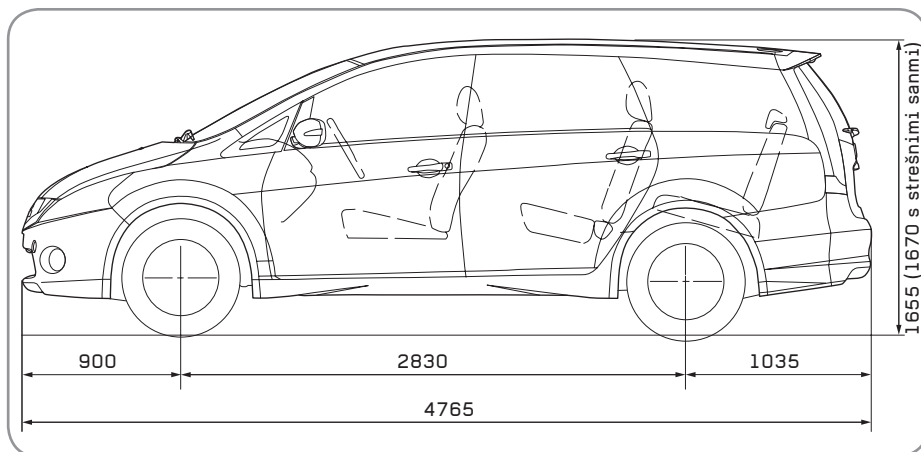
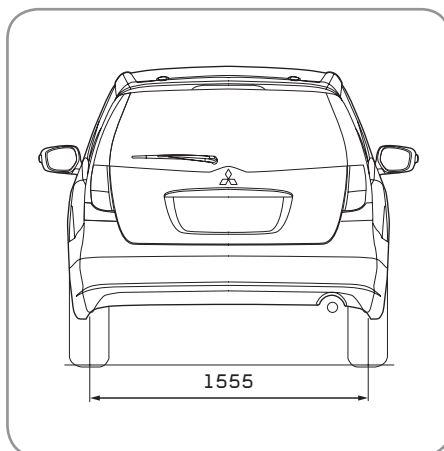
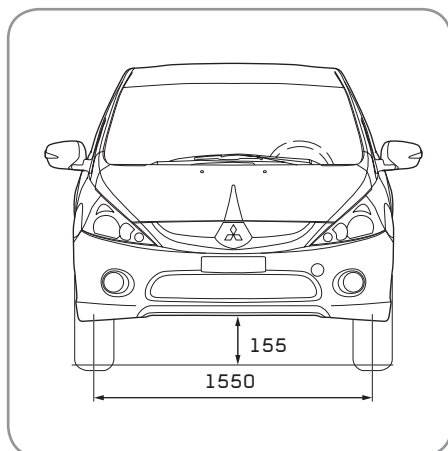

Vse mere so v milimetrih

# IZJEMNE POPRODAJNE STORITVE ZA BREZSKRIBNO POTOVANJE

V Evropi je pooblaščenih več kot 2500 Mitsubishijevih servisov, ki vam lahko priskočijo na pomoč, kjerkoli bi se znašli v težavah.

## PROFESIONALNO SERVISIRANJE

Vsako vozilo potrebuje redne preglede in vzdrževanje. Ne le zaradi mobilnosti, temveč predvsem zaradi vaše varnosti in varnosti vaših sopotnikov. Usposobljeni strokovnjaki uporabljajo specializirano diagnostično opremo in originalne Mitsubishijeve nadomestne dele in morajo izpolnjevati visoke standarde, da lahko nastopajo kot pooblaščen Mitsubishijev servisna točka. S stroški vas bodo seznanili vnaprej, tako da ne bo neprijetnih presenečenj, ko se boste vrnili po vozilo.

## ORIGINALNI DELI MITSUBISHI MOTORS

Tudi najmanjše tehnične pomanjkljivosti lahko pripeljejo do nesreče. Prav zaradi tega so vsi Mitsubishijevi nadomestni deli razviti in testirani tako, da izpolnjujejo visoke zahteve po kakovosti. Priporočamo vam, da uporabljate originalne nadomestne dele zato, da boste ohranili celovitost in varnost vašega vozila in potnikov. Vsi originalni nadomestni deli so na voljo na Mitsubishijevih pooblaščenih servisnih točkah. Ponosni smo, da nas raziskave kakovosti poprodajnih storitev vedno znova uvrščajo v sam vrh.

## CELOVITA GARANCIJA - JASNO

Vsa nova Mitsubishijeva vozila imajo celovito triletno garancijo do maksimalno 100.000 prevoženih kilometrov, odvisno od tega katero vrednost doseže vozilo prej. Protikorozijska garancija velja do 12 let, odvisno od modela. Statistike, ki merijo zanesljivost vozil, so za Mitsubishi res odlične, a če bi se vam vseeno kaj pripetilo, vam ponujamo MAP.



## MAP – BREZPLAČA POMOČ PRI OKVARI

Ker vam želimo dokazati, da delamo za vašo mobilnost in da verjamemo v zanesljivost naših vozil, boste ob nakupu novega Mitsubishija prejeli brezplačno kartico MAP, ki velja tri leta. MAP je kratica za Mitsubishi

Motors Assistance Package (Mitsubishijev paket pomoči). S kartico MAP v žepu boste brez skrbi potovali po več kot 30 evropskih državah. Če bi potrebovali pomoč – v primeru okvare, nesreče, kraje ali vandalizma, lahko 24 ur na dan 7 dni v tednu pokličete na telefonsko številko na kartici, ne glede na to kje se boste nahajali in vaš problem bomo rešili na mestu samem. Če bo šlo za resnejšo težavo, bodo vozilo odpeljali na najbližji pooblaščen servis, vam pa bomo ponudili hotelsko prenočitev, nadaljevanje poti, zamenjavo vozila in vrnitev vozila. Če boste po prvih treh letih vozilo vzdrževali pri pooblaščenem servisu, bomo veljavnost kartice podaljšali še za nadaljnje leto ali do naslednjega servisnega intervala (kar bo pač prvo na vrsti), vse dokler vozilo ne bo staro 10 let.

## DRIVESTYLE

Dodatki Mitsubishi Motors – vse ima "vozni stil". Za individualnost vašega vozila so popolni. Stil gre z roko v roki z občutenji. Paleta Drivestyle poudarja individualnost vašega Mitsubishija. Obsega vse, kar potrebujete za nego vašega vozila: voskasti šampon in loščilo, gel za kolesne obroče, losijon za nego kabine in negovalno čistilo za usnje, odstranjevalec mrčesa in čistilo zaslona. Vsi izdelki vsebujejo nove sestavine, izdelane posebej za vaš novi Mitsubishi. Z njihovo pomočjo bo vozilo videti kot novo še nekaj let.

Brošuro z več informacijami o izdelkih Drivestyle Car Care dobite pri pooblaščenih prodajalcih in servisierjih Mitsubishi.

Mitsubishi Motors Europe BV • [www.mitsubishi-motors-europe.com](http://www.mitsubishi-motors-europe.com)

AC-Konim d.o.o • [www.mitsubishi-motors.si](http://www.mitsubishi-motors.si)

Nekateri deli opreme se lahko razlikujejo glede na trg. Prosimo, da se o njej posvetujete z lokalnim distributerjem ali pooblaščenim prodajalcem Mitsubishijevih vozil. Vse pravice pridržane.

## RECIKLIRANJE STARIH VOZIL

**Naša dolžnost je, da skrbimo za okolje.** Mitsubishi Motors snuje in proizvaja vozila in dele visokega kakovostnega razreda. Kupcem želimo ponuditi vzdržljiva motorna vozila in odličen servis, ki naj ohrani vozilo v optimalnem stanju. Ker spoštujemo okolje, uporabljamo materiale, ki jih lahko recikliramo in ponovno uporabimo potem, ko je vaš Mitsubishi izpolnil svoj življenjski cikel. Vaše vozilo bomo prevzeli, ga reciklirali na okolju prijazen način in v skladu z uredbo EU o odpadnih vozilih ter z vsemi morebitnimi dodatnimi nacionalnimi predpisi.

Vsa Mitsubishijeva vozila (do 3,5 ton teže), ki so bila prodana po 1. juliju 2002, bomo od zadnjega lastnika vzeli nazaj brezplačno na enem od pooblaščenih sprejemnih mest. Edini pogoj je, da ima vozilo vse sestavne dele in da v njem ni odpadkov. Od 1. julija 2007 dalje bo ta obveza veljala za vsa Mitsubishijeva vozila, ne glede na datum prodaje. Mreža prevzemnih mest skrbi za sprejem

odpadnih vozil Mitsubishi in za to, da bodo reciklirana na okolju prijazen način. Hkrati se možnosti recikliranja vozil in sestavnih delov nenehno izboljšujejo, z namenom v prihodnje doseči še višje odstotke reciklaže.

Evropska uredba o odpadnih vozilih in brezplačni mreži sprejemnih mest za odpadna vozila velja v vseh državah članicah EU. Prenos uredbe v nacionalno zakonodajo v času tiskanja te brošure morda še ni zaključen.

Za več informacij obiščite spletno stran [www.mitsubishi-motors.si](http://www.mitsubishi-motors.si) ali kontaktirajte svojega pooblaščenega prodajalca in servisierja vozil Mitsubishi.